

ECOFLOW

Instrukcja obsługi

RIVER

PORTABLE POWER STATION

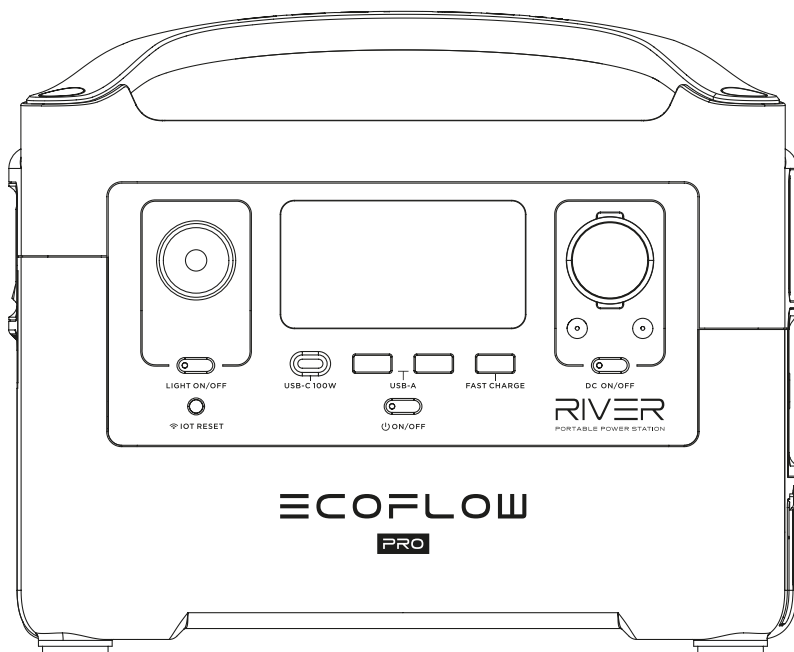

Skontaktuj się z nami:
support@ecoflow.com
www.ecoflow.com.pl



OSTRZEŻENIE

1. RIVER 600 PRO i akcesoria należy przechowywać w suchym miejscu i nie narażać ich na wysokie temperatury.
2. Nigdy nie demontuj, nie przebijaj, nie wstrząsaj, nie rozbijaj ani nie spalaj produktu.
3. Poddawaj RIVER 600 PRO recyklingowi i utylizacji zgodnie z przepisami.
4. Zwracaj uwagę na bezpieczeństwo podczas obsługi urządzenia RIVER 600 PRO.
5. Osoby niepełnosprawne lub dzieci powinny korzystać z urządzenia pod opieką osoby nadzorującej.

Słowniczek

Poniższe terminy są stosowane w niniejszym dokumencie w celu wskazania różnych poziomów potencjalnych szkód, które mogą być spowodowane niewłaściwą obsługą.

INFORMACJA

Nieprzestrzeganie instrukcji może spowodować szkody materialne i niewielkie uszkodzenia ciała.

UWAGA

Nieprzestrzeganie instrukcji może spowodować szkody materialne i niewielkie uszkodzenia ciała.

OSTRZEŻENIE

Nieprzestrzeganie instrukcji może spowodować szkody materialne, poważny wypadek lub poważne obrażenia ciała.

OSTRZEŻENIE

Przed przystąpieniem do eksploatacji należy przeczytać CAŁY podręcznik użytkownika, aby zapoznać się z funkcjami tego produktu. Nieprawidłowa obsługa produktu może spowodować uszkodzenie produktu lub własności osobistej oraz spowodować poważne obrażenia. EcoFlow nie ponosi żadnej odpowiedzialności prawnej. NIE WOLNO używać produktu z niekompatybilnymi komponentami lub zmieniać produktu w jakikolwiek sposób bez przestrzegania instrukcji dostarczonych przez EcoFlow. W przeciwnym razie nie można uzyskać obsługi posprzedażnej od EcoFlow w ramach gwarancji. Niniejsze wytyczne bezpieczeństwa zawierają instrukcje dotyczące bezpieczeństwa, obsługi i konserwacji. Ważne jest, aby przeczytać i przestrzegać wszystkich instrukcji i ostrzeżeń zawartych w podręczniku użytkownika przed montażem, ustawieniem lub użyciem produktu.

Wytyczne dotyczące bezpieczeństwa produktów

OSTRZEŻENIE

Niewłaściwe użytkowanie może spowodować pożar, uszkodzenie mienia lub obrażenia ciała. Należy upewnić się, że produkt jest używany zgodnie z poniższymi zasadami bezpieczeństwa i wytycznymi.

UŻYTKOWANIE PRODUKTU:

1. NIE WOLNO wystawiać produktu na działanie jakichkolwiek płynów. Nie należy zanurzać produktu w wodzie. NIE WOLNO pozostawiać baterii na deszczu lub w pobliżu źródeł wilgoci. Wilgoć w urządzeniu może spowodować zwarcia, awarie podzespołów, pożary, a nawet eksplozję.
2. Nigdy nie należy używać części innych niż EcoFlow. Należy wejść na stronę <http://www.EcoFlow.com>, aby zakupić nowe części. EcoFlow nie ponosi odpowiedzialności za jakiegokolwiek szkody spowodowane użyciem części innych niż EcoFlow.
3. Nigdy nie należy instalować ani wyjmować innych modułów z urządzenia RIVER 600 PRO, gdy jest ono włączone. Nie należy podłączać lub odłączać innych modułów, gdy zasilanie produktu jest włączone, w przeciwnym razie może dojść do uszkodzenia interfejsu zasilania.
4. Produkt powinien być używany w temperaturach pomiędzy -4°F a 140°F (-20°C a 60°C). Korzystanie z produktu w środowiskach powyżej 140 °F (60 °C) może spowodować pożar lub eksplozję. Używanie produktu w temperaturze poniżej -4°F (-20°C) będzie miało poważny wpływ na wydajność produktu. Pozwól produktowi powrócić do normalnej temperatury roboczej przed jego użyciem.
5. NIE WOLNO używać akumulatora w silnym środowisku elektrostatycznym lub elektromagnetycznym. W przeciwnym razie płyta sterująca baterii może ulec awarii i spowodować poważny wypadek podczas użytkowania.
6. Nie wolno w żaden sposób demontować ani przebiegać produktu. W przeciwnym razie może dojść do wycieku, zapalenia się lub eksplozji.
7. NIE WOLNO używać produktu, jeśli uczestniczył on w kolizji lub był mocno uderzony.
8. Jeśli produkt wypadnie do wody podczas użytkowania, natychmiast wyjmij produkt i umieść go w bezpiecznym i otwartym miejscu. Zachowaj bezpieczną odległość od niego, aż do całkowitego wyschnięcia. Nigdy nie używaj go ponownie i pozbądź się go w sposób zgodnie z opisem w sekcji Utylizacja akumulatora poniżej. Jeśli produkt się za-pali, zaleca się użycie sprzętu gaśniczego w następujący sposób w następującej kolejności: woda lub mgła wodna, piasek, koc gaśniczy, suchy proszek gaśniczy, gaśnica na dwutlenek węgla.
9. NIE WOLNO umieszczać urządzenia w kuchenke mikrofalowej lub w pojemniku pod ciśnieniem.

10. Nie dopuszczać do włożenia szpilek, drutów lub innych metalowych elementów do obudowy urządzenia, gniazdek lub elementów sterujących. Metalowe elementy mogą spowodować zwarcie w urządzeniu.

11. Unikaj kolizji. **NIE WOLNO** umieszczać ciężkich przedmiotów na urządzeniu.

12. Jeśli na jakiegokolwiek powierzchni wtyczki lub gniazda znajduje się brud, należy użyć suchej szmatki, aby ją wyczyścić. W przeciwnym razie spowoduje to ścieranie, a w rezultacie utratę energii lub niemożność naładowania urządzenia.

Ładowanie produktu:

1. Należy zawsze używać kabli ładujących zatwierdzonych przez EcoFlow. EcoFlow nie odpowiada za jakiegokolwiek szkody spowodowane przez używanie kabel ładujący inny niż EcoFlow.

2. Podczas ładowania, proszę umieścić produkt na ziemi, bez łatwopalnych lub palnych materiałów w pobliżu. Aby zapobiec wypadkom, nigdy nie zostawiaj urządzenia bez nadzoru podczas ładowania.

3. **NIE WOLNO** ładować produktu bezpośrednio po długim, intensywnym obciążeniu, ponieważ temperatura produktu może być zbyt wysoka. **NIE WOLNO** ładować produktu, dopóki nie ostygnie do temperatury pokojowej. Produkt może nie być w stanie ładować poza zakresem temperatur od 0 do 40 stopni C. Idealny zakres temperatur ładowania jest 22°C do 28°C .

Przechowywanie i transport produktu:

1. Produkt należy przechowywać w miejscu niedostępnym dla dzieci. W przypadku przypadkowego połącznięcia części przez dzieci, należy skontaktować się niezwłocznie z lekarzem.

2. Jeśli pojawi się ostrzeżenie o niskim poziomie mocy, należy naładować baterię przed jej schowaniem. W przeciwnym razie długotrwałe przechowywanie może spowodować uszkodzenie akumulatora w produkcie. Ognia w produkcie przejdą w tryb hibernacji, jeśli zostaną wyczerpane i przechowywane przez dłuższy czas. Ponowne naładowanie produktu może wyprowadzić akumulator z hibernacji

3. **NIE WOLNO** umieszczać produktu w pobliżu źródeł ciepła, takich jak samochód w bezpośrednim świetle

4. Przechowuj urządzenie w suchym miejscu. Trzymaj urządzenie z dala od wody.

5. Żadne metalowe, małe obiekty nie mogą się dostać do środka urządzenia.

6. Nigdy nie transportuj urządzenia, jeśli poziom mocy akumulatora przekracza 30%

Utylizacja produktu:

1. Produkt należy wyrzucać do specjalnych pojemników na surowce wtórne dopiero po całkowitym rozładowaniu. Akumulator zawiera niebezpieczne substancje chemiczne. Należy ściśle przestrzegać lokalnych przepisów dotyczących utylizacji i recyklingu akumulatorów.

2. Jeśli po nadmiernym rozładowaniu nie można włączyć zasilania, produkt należy natychmiast zutylizować.

Konserwacja produktu:

1. Nigdy nie przechowuj produktu w środowisku o temperaturze poniżej -20°C lub powyżej 60°C.

2. Jeśli produkt nie jest używany przez dłuższy czas, żywotność akumulatora może ulec skróceniu.

3. Aby utrzymać akumulator w dobrym stanie, należy go całkowicie naładować i rozładować co najmniej raz na 3 miesiące.

Transportowanie:

Zabrania się wnoszenia na pokład samolotu akumulatorów litowych i urządzeń o pojemności większej niż 160Wh z uwagi na przepisy;

RIVER 600 PRO Instrukcja użytkowania i bezpieczeństwa

DZIĘKUJEMY

Posiadasz teraz najlepszej jakości Przenośny Generator Akumulatorowy na świecie. Ta krótka instrukcja ma na celu pomóc tobie. Proszę poświęć odrobinę czasu na zapoznanie się z nią przed użyciem produktu. Przeczytaj dokładnie, aby w pełni zrozumieć, jak należy użycwać Generators Litowego

INFORMACJA

Aby włączyć lub wyłączyć RIVER PRO, należy nacisnąć i przytrzymać przycisk zasilania systemu ON/OFF. Aby włączyć gniazdo zasilania AC, musisz **NACISNAĆ** i **PRZYTRZYMAĆ** przycisk AC po włączeniu RIVER PRO. Przycisk zasilania AC został ustawiony tak, aby użytkownik mógł wyłączyć zasilanie AC, gdy nie jest ono potrzebne, aby oszczędzać energię. Proszę postępować krok po kroku, aby zapoznać się z każdym z portów, przycisków, ekranów wyświetlacza i innych elementów RIVER PRO. Proszę w pełni naładować swój RIVER PRO na 100% przed użyciem.

SPIS TREŚCI

Instrukcja obsługi aplikacji ECOFLOW.....	1
Cechy RIVER PRO.....	4
Wprowadzenie do interfejsu użytkownika.....	6
Podłączenie panelu solarnego.....	10
UPS na poziomie podstawowym.....	11
Tryb AC X-Boost.....	12
Podłączenie baterii RIVER PRO i RIVER PRO Extra.....	13
Specyfikacja techniczna.....	14
How to Recharge RIVER PRO.....	15
FAQ.....	16
Zawartość opakowania.....	16

EcoFlow App Podręcznik użytkownika

1. Przewodnik pobierania aplikacji EcoFlow

- Wyszukaj "EcoFlow" w Google Play Store lub App Store, aby pobrać aplikację.
- Możesz również użyć swojego telefonu komórkowego, aby zeskanować ten kod QR lub wpisać link do pobrania w swojej przeglądarce

<https://ecoflow.com/pages/RIVER600-app-download>



2. Instrukcja logowania i rejestracji aplikacji

1. Otwórz swoją aplikację, kliknij na "Sign up", aby się zarejestrować. (Jeśli masz już konto, kliknij na "Zaloguj się").
2. Wypełnij swoje dane i kliknij na "Wyślij", aby otrzymać e-mail aktywacyjny.
3. Otwórz wiadomość e-mail z aktywacją i kliknij link, aby aktywować konto. Wróć do aplikacji EcoFlow, aby zalogować się.

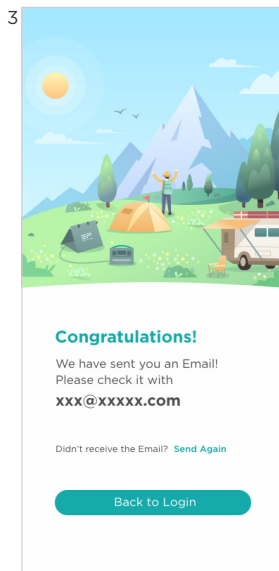
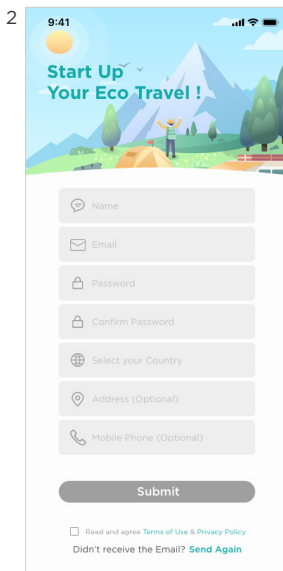
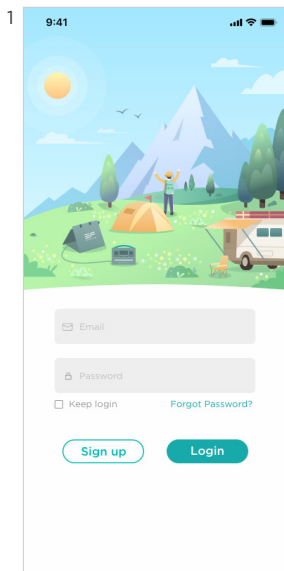

3. Instrukcja podłączenia urządzenia

Tryb zewnętrzny: Połącz się z pobliskim hotspotem RIVER 600 PRO. Upewnij się, że telefon komórkowy znajduje się w zasięgu zasięgu hotspota).

1.

- Otwórz swoją aplikację, kliknij na "+" w prawym górnym rogu.

- Naciśnij i przytrzymaj przycisk "IOT RESET" na produkcie EF przez ponad 3 sekundy. Po usłyszeniu sygnału dźwiękowego, Twój urządzenie jest gotowe do podłączenia.

2.

- Przejdź do ustawień telefonu > Wi-Fi, włącz Wi-Fi i znajdź nowe urządzenie na liście sieci: Ecoflow_XXXX. Stuknij w niego, aby nawiązać połączenie.

3.

- Wróć do aplikacji EcoFlow, kliknij na "W pobliżu" i poczekaj, aż pojawi się urządzenie. Jeśli tak się nie stanie, przewiń w dół, aby odświeżyć listę.

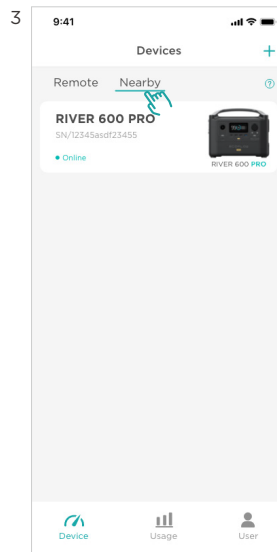
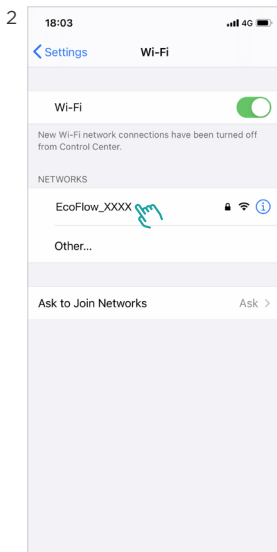
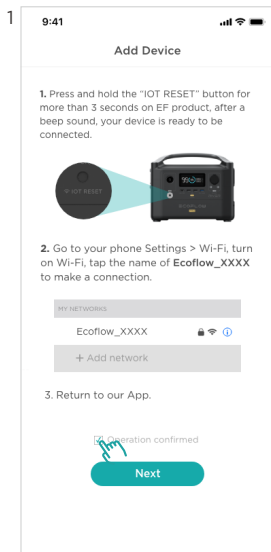

Indoor Mode: Podłączenie do routera domowego (obsługa zdalnego sterowania).

1.

- Otwórz swoją aplikację, kliknij na "+" w prawym Górnym rogu.
- Naciśnij i przytrzymaj przycisk "IOT RESET" przez ponad 3 sekundy na produkcie EF, po usłyszaniu sygnału dźwiękowego, Twój urządzenie jest gotowe do podłączenia.
- Przejdź do ustawień telefonu > Wi-Fi, włącz Wi-Fi i znajdź nowe urządzenie na liście sieci: Ecoflow_XXXX. Stuknij w niego, aby nawiązać połączenie.
- Powrót do aplikacji EcoFlow.
- Potwierdź operację i dotknij "Next", aby kontynuować.

2.

- Wybierz sieć Wi-Fi dla swojego produktu EF. Produkt EF może łączyć się tylko z sieciami Wi-Fi 2,4 GHz.
- Wybierz nazwę dla urządzenia.
- Dotknij "Dalej", aby zakończyć dodawanie produktu EF.

3.

Proszę potwierdzić czy:

- √ Połączenie zakończone jest sukcesem
- √ Konfiguracja informacji o urządzeniu powiodła się
- √ Konfiguracja sieci zakończona sukcesem
- √ Rejestracja urządzenia zakończona sukcesem

Jeśli nie udaje się nawiązać połączenia, należy zbliżyć produkt EF do routera, sprawdzić, czy jest to sieć 2,4 GHz, a następnie powtórzyć operację z pierwszego kroku.

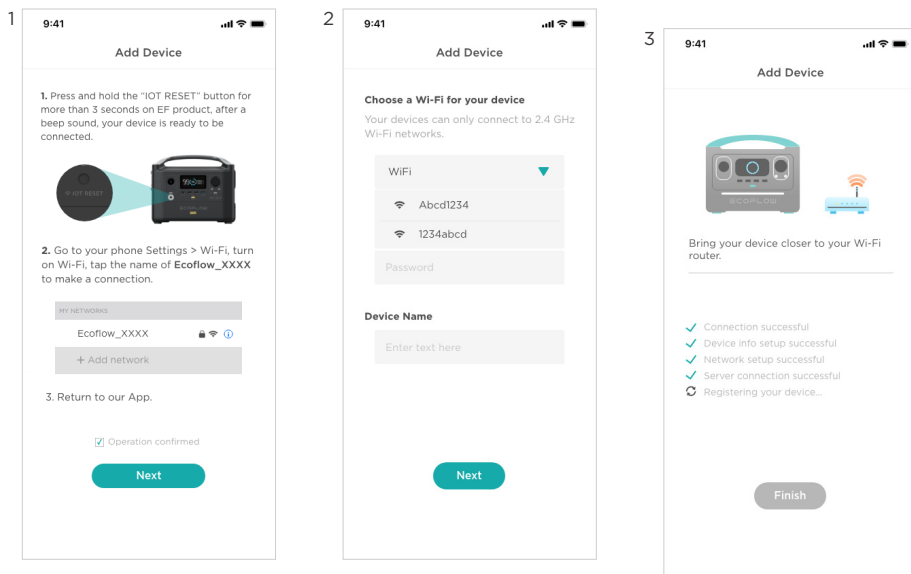

4. Aby uzyskać więcej informacji na temat Aplikacji, należy postępować zgodnie z instrukcjami zawartymi w Aplikacji lub naszą oficjalną stroną internetową www.ecoflow.com

Cechy RIVER PRO

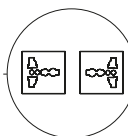
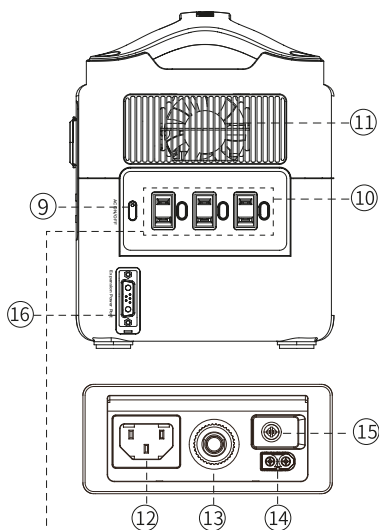
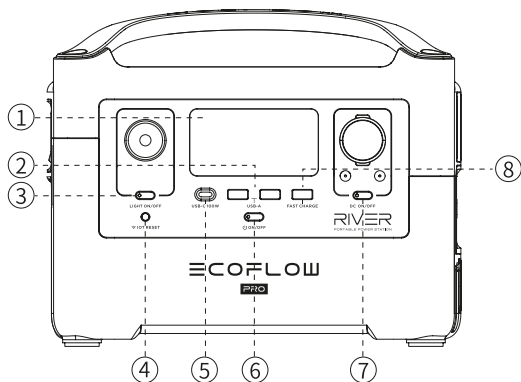

220-240V* Dedykowane wyjście AC

*EcoFlow zaprojektował różne gniazda wyjściowe AC zgodnie z lokalnymi przepisami obowiązującymi w różnych krajach.

1. Wyświetlacz LCD

2. Porty wyjściowe USB-A

3. Przycisk włączania/wyłączania światła LED

4. Przycisk resetowania IOT (naciśnij i przytrzymaj 3s aby zresetować WiFi)

5. Port wyjściowy USB-C 100W

6. Przycisk zasilania i wyświetlacz LCD

7. Przycisk włączania/wyłączania wyjścia DC (gniazdo samochodowe, 2 porty wyjściowe DC 5521) oraz wskaźnik wyjścia DC

8. Port wyjściowy Fast Charge USB-A

9. Przycisk zasilania prądem zmiennym (naciśnij, aby włączyć/wyłączyć) Wskaźnik wyjścia prądu zmiennego

10. 3 gniazda wyjściowe prądu zmiennego (100-120V), 2 gniazda wyjściowe prądu zmiennego (220-240V)

11. Wentylator wentylacyjny

12. Port wejściowy ładowania X-STREAM

13. Przetącznik ochrony przeciążeniowej

14. Port wejściowy ładowania słonecznego/ładowania samochodowego

15. Śruba uziemienia zasilania

16. Port zasilania rozszerzeń

1. Wyświetlacz LCD

Informuje o obecnym trybie działania produktu.

2. Porty wyjściowe USB-A

Ładowanie szerokiej gamy urządzeń, takich jak iPhone, tablet, GoPro, głośniki lub cokolwiek innego, co może być ładowane przez port USB. Lampka sygnalizacyjna wyjścia USB zapali się automatycznie, gdy port USB jest ładowany w użyciu.

3. Przycisk ON/OFF światła LED

Istnieją trzy rodzaje światła LED: słabe światło, silne światło i SOS ratownictwa sygnał flash. Naciśnij go raz, aby włączyć światło słabe światło; naciśnij dwa razy, aby włączyć silne światło; naciśnij jeszcze raz, aby włączyć sygnał ratunkowy SOS; następnie naciśnij go ponownie, aby wyłączyć światło LED. Długie naciśnięcie może bezpośrednio wyłączyć diodę LED.

4. Przycisk resetowania IOT (naciśnij i przytrzymaj przez 3 sekundy, aby zresetować WiFi)

Podczas pierwszego użycia funkcji IOT lub zmiany środowiska sieciowego, należy nacisnąć i przytrzymać przycisk IOT/Reset przycisk przez 3 sekundy, aby zresetować WiFi. Może połączyć się z telefonem komórkowym, a następnie ponownie skonfigurować sieć bezprzewodową za pomocą aplikacji APP. W przypadku korzystania z trybu IOT należy upewnić się, że stacja zasilająca ma wystarczającą ilość energii lub jest podłączony do źródła zasilania, aby utrzymać IOT w stanie czuwania.

5. Port wyjściowy USB-C 100W

Urządzenia, które ładują się przez port USB-C, takie jak MacBook Pro, telefon z systemem Android lub inne urządzenia mogą być ładowane przez port USB-C RIVER 600 PRO. Ikona USB-C Output pojawi się na wyświetlaczu LCD, gdy port USB jest w użyciu.

6. Przycisk zasilania systemu i ekran LCD Wskaźnik zasilania ON/OFF

Naciśnij i przytrzymaj przycisk zasilania systemu, aby włączyć lub wyłączyć RIVER PRO. Kiedy RIVER PRO jest włączony, wskaźnik zasilania jest w trybie pulsowania, a wyświetlacz jest włączony; aby włączyć lub wyłączyć wyświetlacz LCD i utrzymać RIVER PRO, naciśnij krótko przycisk zasilania; kiedy RIVER 600 PRO wykryje, że któryś z portów wyjściowych jest używany, wyświetlacz automatycznie się podświetli. Wyświetlacz automatycznie się zaświeci. Ponadto, jeśli żaden port wyjściowy nie jest używany, ekran RIVER 600 PRO przejdzie w tryb uśpienia po dłuższym okresie bezczynności. W tryb uśpienia po okresie bezczynności dłuższym niż 5 minut, ale bateria jest nadal naładowana; dwie godziny po zakończeniu trybu bezczynności, RIVER PRO przejdzie w tryb uśpienia. Po dwóch godzinach od zakończenia trybu bezczynności, RIVER 600 PRO wyłączy się automatycznie (czas czuwania systemu można ustawić za pomocą aplikacji).

7. Port wyjściowy DC (gniazdo samochodowe, 2 porty wyjściowe DC 5521) Wskaźnik wyjścia DC

Naciśnij DC ON/OFF aby włączyć lub wyłączyć zasilanie DC RIVER PRO. Przycisk zasilania 13.6V DC kontroluje wyjście ładowarki samochodowej RIVER PRO oraz dwoma wyjściami prądu stałego (DC 5521). Wyjście ładowarki samochodowej obsługuje do 10A, co jest wystarczające do zasilania większości urządzeń elektrycznych używanych w pojazdach (takich jak mini lodówka). Może być również używany do pełnego ładowania 12V ołowiowo-kwasowego akumulatora samochodowego (musi być używany pod nadzorem profesjonalistów).

8. Port wyjściowy Fast Charge USB-A

Lampka sygnalizacyjna wyjścia USB-A zapala się automatycznie, gdy port USB-A jest w użyciu. Urządzenia obsługujące szybkie ładowanie urządzenia mogą być ładowane z maksymalną prędkością 28W. Jeśli urządzenie nie obsługuje szybkiego ładowania, urządzenie będzie się ładować z normalną prędkością.

9. Przycisk zasilania prądem zmiennym Wskaźnik wyjścia prądu zmiennego

Przycisk zasilania AC steruje wyjściem AC urządzenia RIVER 600 PRO. Zasilanie AC musi być włączone ręcznie. Aby włączyć zasilanie prądem zmiennym, naciśnij przycisk zasilania prądem zmiennym. Gdy zasilanie AC nie jest używane do ładowania urządzenia, naciśnij przycisk zasilania AC, aby wyłączyć zasilanie AC. Upewnij się, że odłączyłeś kabel zasilający od portu AC. Gdy zasilanie AC urządzenia RIVER 600 PRO jest włączone, wskaźnik AC zaświeci się. Jeśli zasilanie AC nie jest używane przez ponad 12 godzin, produkt wyłączy się automatycznie (możesz ustawić czas czuwania systemu za pomocą aplikacji).

10. 3 gniazda wyjściowe AC (100-120V) / 2 gniazda wyjściowe AC (220-240V)

Ładowanie urządzeń, które wymagają zasilania 220-240V / 220-240V, takich jak laptopy, telewizory, minilodówki, odkurzacze itp. Funkcja X-Boost umożliwia redukcję mocy o dodatkowe 600W - 1200W. Redukcja mocy. Funkcja ta nie obsługuje wszystkich urządzeń elektrycznych o wyższej mocy znamionowej, proszę przetestować, aby potwierdzić przed użyciem.

11. Wentylator

Wentylator zapobiega przegrzaniu się RIVER'a. Proszę upewnić się, że nic nie blokuje otworów wentylacyjnych na obu końcach RIVER PRO.

12. Port wejściowy ładowania X-STREAM

Podłącz kabel AC z uniwersalną trzypinową wtyczką (taką, która może wytrzymać prąd o natężeniu skutecznym 15A) do portu i podłącz kabel do źródła zasilania AC. Podłącz kabel do portu i podłącz go do źródła zasilania prądem zmiennym. Wersja amerykańska i japońska obsługuje napięcia 100Vac- 120Vac (50Hz/60Hz)/międzynarodowe.120Vac (50Hz/60Hz) / wersja międzynarodowa obsługuje ładowanie 220Vac-240Vac (50Hz/60Hz). RIVER PRO System X-STREAM wspiera podstawową funkcję UPS, a użytkownik może korzystać z gniazda AC RIVER PRO podczas gdy urządzenie jest podłączone do gniazda ściennego z zasilaniem AC (zasilanie AC pochodzi z sieci, a nie z akumulatora). W przypadku nagłej utraty zasilania z sieci energetycznej, urządzenie może automatycznie przełączyć się na tryb zasilania bateryjnego w czasie <30ms, aby zapewnić nieprzerwaną pracę. Jest to funkcja UPS klasy podstawowej, która nie obsługuje przełączania 0ms. Nie należy podłączać urządzeń o wysokich wymaganiach dotyczących nieprzerwanego zasilania oraz Przed podłączeniem takich urządzeń jak serwery danych i stacje robocze do RIVER 600 PRO należy wykonać wiele testów w celu potwierdzenia kompatybilności. z RIVER PRO. EcoFlow nie ponosi odpowiedzialności za utratę danych lub uszkodzenie sprzętu spowodowane nieprzeestrzeganiem instrukcji przez klientów.

13. Przełącznik ochrony przeciążeniowej

Jeśli prąd wejściowy stale przekracza 10A podczas ładowania, port ładowania AC uruchomi zabezpieczenie przed przeciążeniem (przycisk wyłącznika przeciążeniowego wyskoczy automatycznie). przeciążenia (przycisk wyłącznika przeciążeniowego automatycznie wyskoczy). Kiedy urządzenie Po potwierdzeniu, że urządzenie jest w normie, naciśnij przycisk wyłącznika przeciążeniowego, aby kontynuować ładowanie.

14. Port wejściowy ładowania słonecznego/ładowania samochodu

Obsługuje maksymalnie dwa panele słoneczne o mocy 110W połączone równolegle. RIVER 600 PRO posiada wejście o mocy granicznej 200W, które obsługuje ładowanie samochodu 12V/24V do 10A (pamiętaj, aby uruchomić silnik, w przeciwnym razie akumulator samochodu może zostać rozładowany). może zostać rozładowany).

15. Śruba uziemienia zasilania

Ze względów bezpieczeństwa, niektóre urządzenia elektryczne wymagają uziemienia. Śruba uziemienia zasilania zapewnia możliwość uziemienia RIVER 600 PRO za pomocą kabla uziemiającego.

16. Port zasilania rozszerzeń

Ten port służy do podłączenia dodatkowej baterii RIVER 600 PRO poprzez kabel Expansion Power Cable w celu zwiększenia pojemności baterii do 1440Wh.

Wprowadzenie do interfejsu użytkownika

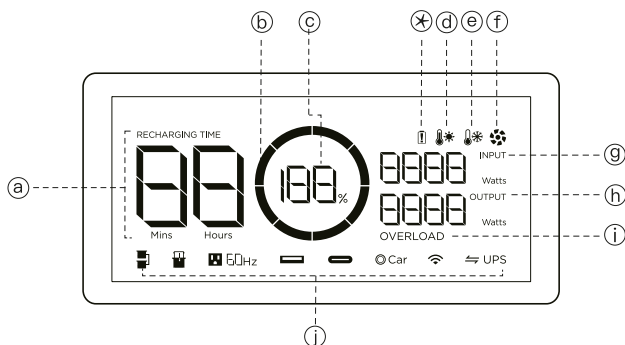

a. Pozostały czas ładowania/rozładowania

Liczba wskazuje pozostały czas ładowania/rozładowania (w minutach) dla RIVER 600 PRO.

b. Dioda poziomu mocy

b. Wskaźnik poziomu naładowania baterii

c. Procentowy poziom naładowania baterii

Pokazuje procentowy stan zasilania. Jeśli wyświetla 0%, należy natychmiast naładować RIVER PRO.

d. Wskaźnik wysokiej temperatury

Gdy temperatura urządzenia RIVER PRO jest zbyt wysoka, na ekranie pojawia się ikona ostrzeżenia o wysokiej temperaturze, aby ostrzec, że temperatura produktu jest zbyt wysoka. Proszę ochłodzić produkt.

e. Wskaźnik niskiej temperatury

Jeśli temperatura urządzenia jest zbyt niska, zostanie wyświetlone ostrzeżenie.

f. Wskaźnik wentylatora

Gdy temperatura urządzenia RIVER PRO jest zbyt niska, na ekranie pojawia się ikona ostrzegająca o zbyt niskiej temperaturze produktu. Prosimy o prawidłowe ogrzanie produktu przed zwiększeniem prędkości wentylatora.

g. Wejście prądowe

Pokazuje aktualną moc wejściową RIVER PRO w watach.

h. Wyjście prądowe

Pokazuje aktualną moc wyjściową RIVER PRO w watach.

i. Overload Warning











Ikona przeciążenia i odpowiednia ikona wskazują na odpowiedni moduł przeciążeniowy.





j. Wskaźniki wykorzystania portu

Wskazuje stan użycia każdego portu.

✧ Informacja o ochronie Instrukcja

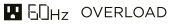
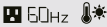
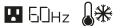
Ekran wyświetlacza RIVER PRO wykorzystuje różne ikony i połączone ikony, aby wskazać powód ochrony urządzenia.

 OVERLOAD	Ochrona USB-A przed przeciążeniem	Ikony USB-A i OVERLOAD migają razem. Odłącz wszystkie urządzenia elektryczne i odczekaj 10 sekund przed ponownym podłączeniem każdego urządzenia.
	USB-C Ochrona przed wysoką temperaturą	Ikony USB-C i High-Temperature migają razem. Pozwól, aby RIVER 600 PRO ostygł przed ponownym dodaniem każdego z urządzeń.
 OVERLOAD	Ochrona USB-C przed przeciążeniem	Ikona USB-C i ikona OVERLOAD migają razem. Po odłączeniu urządzenia od zasilania, wznowi ono pracę automatycznie po 10 sekundach.
RECHARGING TIME 	Ochrona przed przeładowaniem w wysokich temperaturach	Czas ładowania, Wykrzyknik i Duża Przystoła ikony migają razem. Dzieje się tak zwłaszcza gdy ładujesz urządzenie bezpośrednio po intensywnym użytkowaniu baterii. Pozwól RIVER PRO ostygnąć przed ponownym ładowaniem.
	Wysoka temperatura Ochrona przed wyładowaniem	Ikony wykrzyknika i wysokiej temperatury migają razem. Zasilanie może być wznowione po ochłodzeniu akumulatora.
RECHARGING TIME 	Ochrona przed ładowaniem w niskiej temperaturze	CZAS NAŁADOWANIA, Wykrzyknik i niskiej temperatury migają razem. migają razem ikony. Umieść RIVER 600 PRO w cieplejszym miejscu przed ponownym ładowaniem.
	Ochrona przed rozładowaniem w niskiej temperaturze	Ikony wykrzyknika i niskiej temperatury migają razem. Umieść RIVER 600 PRO w cieplejszym miejscu przed ponownym włączeniem zasilania.
RECHARGING TIME  OVERLOAD	Przeciążenie Ochrona przed ładowaniem	CZAS NAŁADOWANIA, Wykrzyknik i PRZECIĄŻENIE ikony migają razem. Odłącz przewody ładowania, zrestartuj RIVER PRO i podłącz z powrotem. Jeśli kontrolka nadal miga, skontaktuj się z support@ecoflow.com
 OVERLOAD	Przeciążenie Ochrona przed rozładowaniem	Ikony Wykrzyknik Odłącz wszystkie urządzenia, zrestartuj RIVER PRO, a następnie podłączaj kolejno każde urządzenie z powrotem. Należy pamiętać, że urządzenia elektryczne urządzenia elektryczne muszą być eksploatowane w zakresie mocy znamionowej.
 - - - -	Awaria komunikacji pomiędzy płytą główną a BMS	Miga tylko ikona wykrzyknika. Uruchom ponownie RIVER PRO. Jeżeli kontrolka nadal miga, skontaktuj się z support@ecoflow.com
	Ikona się świeci	Ikona wykrzyknika jest włączona. Uruchom ponownie urządzenie. Jeśli lampka pozostaje włączona, skontaktuj się z support@ecoflow.com .

	Awaria komunikacji pomiędzy płytą główną a AC	Miga ikona AC. Uruchom ponownie RIVER PRO. Jeżeli ikona nadal miga, skontaktuj się z support@ecoflow.com
	Przebieżenie wyjścia przetwornicy	Ikony AC i przebieżenia migają razem. Odczekaj 10 sekund i włącz/wyłącz zasilanie AC. Proszę Należy pamiętać, że urządzenia elektryczne muszą być eksploatowane w zakresie mocy znamionowej. (Aby uzyskać więcej informacji na temat funkcji X-Boost, przejdź do punktu P12, aby zobaczyć limit mocy dla urządzeń używanych w trybie X-Boost)
	Ochrona przed Wysoką temperaturą przetwornicy	Ikony AC i wysokiej temperatury migają razem. Pozwól RIVER 600 PRO ostygnąć. Następnie włącz/wyłącz zasilanie AC, interfejs automatycznie wznowi pracę.
	Zabezpieczenie przed niską temperaturą przetwornicy	Ikony AC i niskiej temperatury migają razem. Przenieś RIVER 600 PRO w cieplejsze miejsce i poczekaj na rozgrzanie się falownika. Naciśnij ponownie przycisk AC Power ON/ AC Power ON/ OFF ponownie. Urządzenie automatycznie powróci do normalnego stanu. Jeśli tak się nie stanie, skontaktuj się z support@ecoflow.com.
	Zablokowany wentylator	Ikona wentylatora miga. Wyłącz RIVER PRO idokładnie oczyścić i odkurzyć okolice otworów wentylacyjnych na obu końcach. Włącz zasilanie systemu. Jeśli ikona nadal miga skontaktuj się z support@ecoflow.com
	Przebieżenie ładowarki samochodowej	Ikony samochodu i przebieżenia migają razem. Uruchom ponownie RIVER 600 PRO i upewnij się, że urządzenia elektryczne urządzenia elektryczne muszą być eksploatowane w zakresie mocy znamionowej.
	Wysoka temperatura ładowarki samochodowej	Ikony samochodu i wysokiej temperatury migają razem. Poczekaj, aż RIVER 600 PRO ostygnie, a następnieautomatycznie odzyska sprawność.

Podłączenie paneli słonecznych

Jak naładować RIVER 600 PRO za pomocą paneli słonecznych?

Jeśli chcesz dowiedzieć się więcej o podłączeniu paneli słonecznych, zapoznaj się z podręcznikiem użytkownika paneli słonecznych. Tutaj skupimy się na zademonstrowaniu jak podłączyć jeden lub dwa panele słoneczne równolegle. RIVER 600 PRO może obsługiwać wejście 10- 25V DC. 25V DC na wejściu. Gdy napięcie wejściowe przekroczy 25V, RIVER 600 PRO uruchomi zabezpieczenie przed przepięciem. Ponad napięcie może spowodować uszkodzenie urządzenia. Użytkownicy powinni postępować zgodnie z niniejszą instrukcją. EcoFlow nie zapewni bezpłatnej naprawy w przypadku uszkodzenia produktu spowodowanego podłączeniem wielu paneli słonecznych do produktu lub nieprawidłowym podłączeniem, nawet w okresie gwarancyjnym.

1. Zalecana metoda ładowania

Użytkownik może podłączyć panel słoneczny (nie należy łączyć więcej niż jednego w szereg) jak pokazano w przykładzie 1. Podłącz do kabla ładowania słonecznego EF MC4 do XT60. Podłącz złącze XT60 do wejścia XT60 urządzenia RIVER 600 PRO, aby naładować urządzenie. Użytkownicy mogą podłączyć do 2 zestawów paneli słonecznych równolegle do portu MC4, jak pokazano w przykładzie 2. Jeśli chcesz podłączyć 2 panele słoneczne, podłącz je za pomocą naszego kabla do równoległego połączenia solarnego MC4. Podłącz złącze XT60 do wejścia XT60 RIVER 600 PRO, aby naładować urządzenie. Kabel połączenia równoległego jest opcjonalnym wyposażeniem, które można nabyć oddzielnie.

e.g.1

RIVER PRO Port ładowania

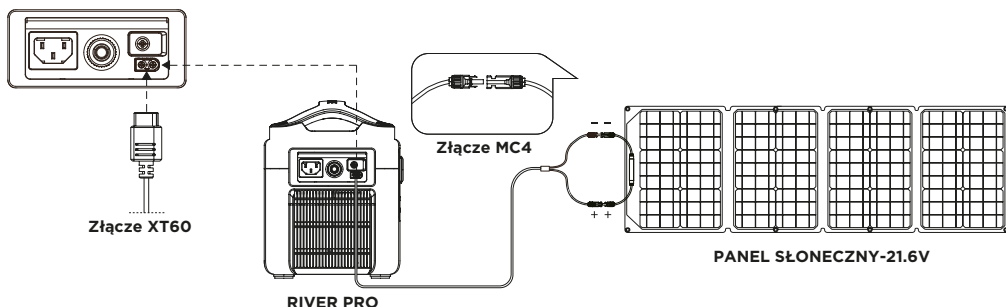

2 (obsługuje tylko połączenie równoległe, NIE połączenie szeregowe)

RIVER PRO Port ładowania

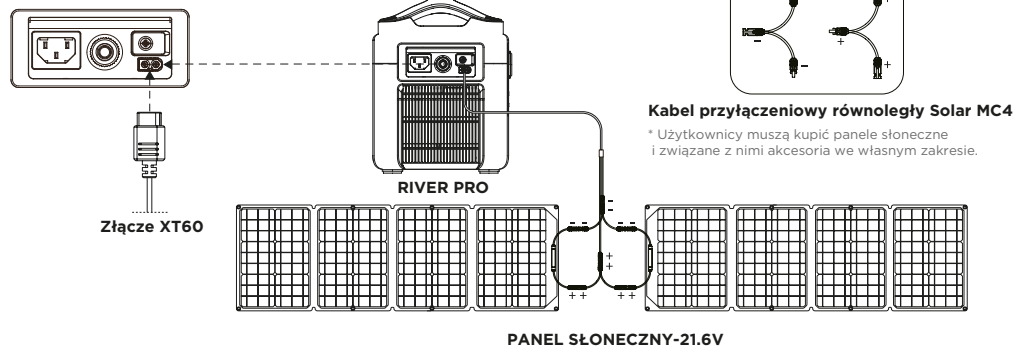

2. RIVER PRO wspiera użycie paneli słonecznych innych firm (rozwiązanie DIY)

Użytkownik może samodzielnie zakupić uniwersalne panele słoneczne w standardzie przyłączeniowym MC4 do zasilania RIVER 600 PRO, o ile tak długo, jak napięcie i natężenie prądu (10-25V DC, 12A Max) są zgodne ze specyfikacją RIVER 600 PRO, panele będą mogły ładować RIVER 600 PRO poprzez kabel konwersji MC4 na XT60. panele będą w stanie naładować RIVER 600 PRO poprzez kabel konwersji MC4 do XT60. Jednakże, EcoFlow nie zapewnia bezpłatnych usług naprawczych w przypadku uszkodzeń produktu spowodowanych przez jakość lub nieprawidłowe działanie paneli słonecznych innych firm, nawet w okresie gwarancyjnym.

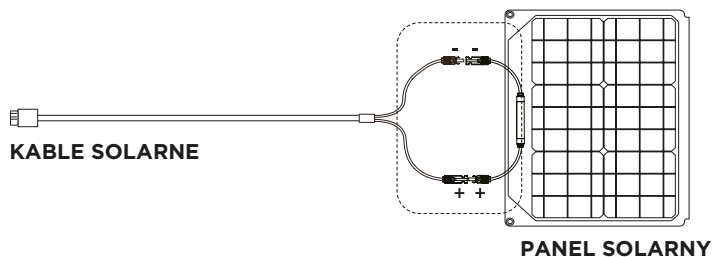

UPS na poziomie podstawowym

RIVER PRO Zasilacz UPS klasy podstawowej i przypomnienie o korzystaniu z połączeń równoległych

Funkcja UPS klasy podstawowej. System X-STREAM RIVER 600 PRO obsługuje funkcję UPS dla początkujących. Możesz używać z gniazda AC RIVER 600 PRO, gdy urządzenie jest podłączone do gniazda ściennego z zasilaniem AC (zasilanie AC pochodzi z sieci energetycznej, a nie z baterii). W przypadku nagłej utraty zasilania z sieci, urządzenie może automatycznie przełączyć się na tryb zasilania bateryjnego RIVER 600 PRO w czasie <30ms, aby zapewnić nieprzerwaną pracę. Jest to podstawowa klasa UPS klasy podstawowej, która nie obsługuje przełączania w czasie 0ms. Nie należy podłączać urządzeń o wysokich wymaganiach w zakresie nieprzerwanego zasilania. Wykonaj wiele testów w celu potwierdzenia kompatybilności przed podłączeniem takich urządzeń jak serwery danych i stacje robocze. Stacje robocze z RIVER 600 PRO. EcoFlow nie ponosi odpowiedzialności za utratę danych lub uszkodzenie sprzętu spowodowane nieprzestrzeganiem instrukcji przez użytkowników. Na przykład, serwer danych i stacja robocza, w przeciwnym razie będzie to miało wpływ na wrażenia użytkownika. Tryb równoległy wykorzystuje kable równoległe do połączenia gniazd równoległych dwóch produktów w celu zapewnienia prawie dwukrotnie większej mocy niż w trybie równoległym. w celu zapewnienia prawie dwukrotnie większej mocy niż w przypadku pojedynczego produktu. Ponieważ standardowe gniazdo UL2743 nie może być uziemione. Ponieważ standardowe gniazdo UL2743 nie może być skutecznie uziemione, należy podłączyć przewód uziemiający do portu śruby uziemiającej na końcu wejścia, zgodnie z własnymi potrzebami, aby zapewnić bezpieczeństwo użytkownika. aby zapewnić bezpieczeństwo użytkownika urządzeń elektrycznych.

Podręcznik użytkownika zasilacza UPS klasy podstawowej

Użytkownicy mogą podłączyć kabel ładujący AC RIVER 600 do sieci energetycznej i podłączyć urządzenie - do RIVER PRO i włączyć przełącznik AC, aby automatycznie wejść w tryb podstawowego UPS. Gdy zewnętrzne zasilanie zostanie odcięte, energia zostanie natychmiast dostarczona z baterii RIVER PRO, aby chronić Twoje urządzenie (jak pokazano poniżej).

*** UPS jest przeznaczony tylko dla urządzeń elektrycznych o mocy poniżej 600W. Proszę nie używać innych urządzeń w tym samym czasie w tym samym czasie, aby uniknąć przeciążenia. EcoFlow nie ponosi odpowiedzialności za nieprawidłowe działanie lub utratę danych spowodowaną nieostrożnym użytkowaniem. Tylko jeden RIVER 600 PRO może pełnić funkcję UPS. Aby podłączyć, postępuj zgodnie z instrukcjami poniżej. Więcej niż jeden podłączony RIVER 600 PRO NIE MOŻE realizować funkcji UPS.**

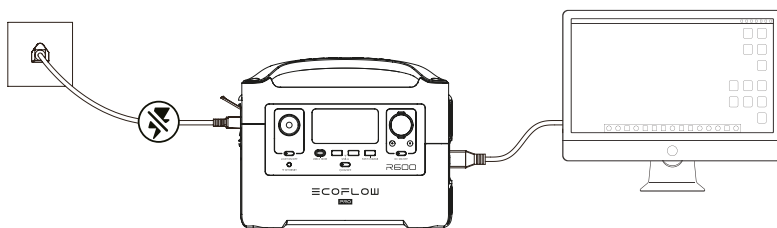

AC X-Boost Mode

EcoFlow AC X-Boost pozwala na używanie urządzeń o mocy 600W-1200W z przetwornicą RIVER 600 PRO AC bez zakłóceń spowodowanych przez zabezpieczenie przed przeciążeniem. W rezultacie nie ma potrzeby kupowania różnych urządzeń elektrycznych w celu aby używać ich na tym produkcie. Tradycyjne przetwornice przeciążają się, gdy podłączone jest jedno urządzenie elektryczne o większej mocy znamionowej. Falowniki te nie mogą być używane do zasilania takich urządzeń. EcoFlow AC X-Boost umożliwia zasilanie urządzeń elektrycznych o mocy 600W-1200W. Podczas korzystania z tego trybu należy zwrócić uwagę na następujące kwestie trybu:

1. Tryb X-Boost jest domyślnie włączony. Możesz użyć aplikacji, aby włączyć lub wyłączyć tę funkcję. Proszę nie podłączać wyjścia AC do sieci domowej w trybie X-Boost, w przeciwnym razie zadziała zabezpieczenie niskiego napięcia podczas użytkowania.

2. Tryb X-Boost nie jest dostępny w następujących sytuacjach: w stanie połączenia równoległego, w stanie ładowania, tryb X-Boost wyłączony, stan ładowania, stan wyłączenia trybu X-Boost.

3. W przypadku korzystania z urządzeń o mocy znamionowej 600W-1200W, proszę podłączać tylko jedno urządzenie. Gdy podłączonych jest więcej niż jedno urządzenie elektryczne, zmiana napięcia może mieć wpływ na użytkowanie innych urządzeń elektrycznych.

*** Tryb X-Boost nie jest odpowiedni dla wszystkich urządzeń elektrycznych. Niektóre urządzenia o mocy znamionowej 600W-1200W, które mają ścisłe wymagania dotyczące napięcia, nadal nie są kompatybilne. Proszę przeprowadzić pełny test, aby potwierdzić przed użyciem, więc nie będzie to miało wpływu na Twoją pracę. Zaleca się stosowanie urządzeń elektrycznych z elementami grzewczymi i o mocy znamionowej pomiędzy 600-1200W, takich jak suszarki do włosów, czajniki elektryczne, ekspresy do kawy. ekspresy do kawy.**

RIVER PRO and RIVER PRO Podłączenie dodatkowej baterii

Najpierw przygotuj urządzenie RIVER PRO, dodatkową baterię RIVER PRO i kabel zasilający, a następnie wyłącz zasilanie urządzenia RIVER PRO i dodatkowej baterii RIVER PRO. RIVER PRO i RIVER PRO Extra Battery, aby zapewnić prawidłowe działanie urządzenia. Jeśli urządzenie jest używane w stanie włączonym, nie będzie możliwe pomyślne połączenie.

1. Otwórz miękką zatyczkę pod portem AC urządzenia RIVER PRO, aby odsłonić port zasilania, podłącz kabel zasilania i dokręć go. Podłącz kabel zasilający i dokręć śruby po obu stronach interfejsu, aby zapobiec jego przypadkowemu wypadnięciu.
2. Otwórz pokrywę przeciwkurzową baterii RIVER PRO, znajdź złącze Expansion Power Port, podłącz drugi koniec kabla zasilającego. drugi koniec kabla zasilającego i dokręć śruby po obu stronach interfejsu, aby zapobiec jego przypadkowemu wypadnięciu.
3. Włącz przełącznik zasilania RIVER PRO lub włącz przełącznik zasilania RIVER PRO Extra Battery. Ikona zasilania wyświetlona na ekranie RIVER 600 oznacza, że połączenie zostało nawiązane pomyślnie. Zaleca się, aby po raz pierwszy w pełni naładować baterię, aby zapewnić zrównoważoną pojemność obu urządzeń i maksymalną wydajność RIVER 600 PRO. RIVER PRO Extra Battery może być w pełni wykorzystana.

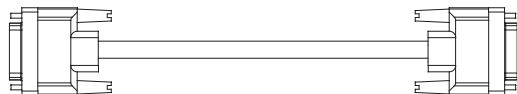
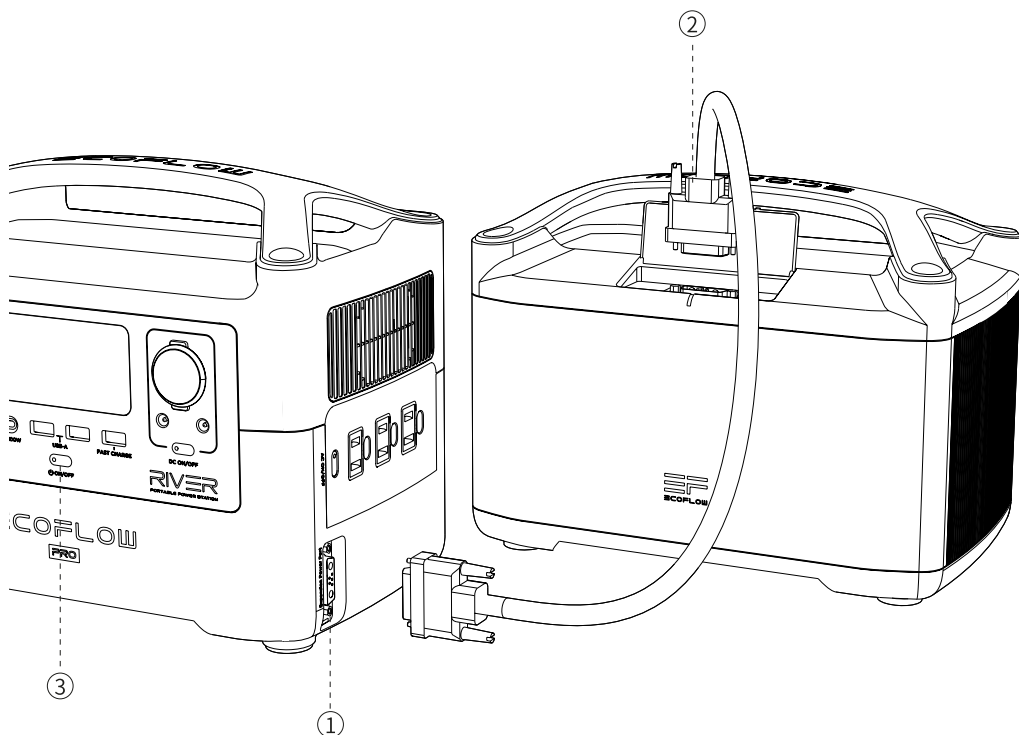

Przedłużacz

* Nie jest zawarty w opakowaniu, ten kabel jest dostarczany tylko z RIVER PRO Extra Battery

Parametry

Parametry ogólne

Waga netto	7.2kg
Wymiary	28.8 x 18.5 x 25.3cm
Pojemność	28.8V
Testy i certyfikaty	UL Standard, CE, FCC, RoHS

Wyjścia

Napięcie wyjściowe (x3) / (x2 wersja międzynarodowa)	600W (przebiecie 1200W) total, 120Vac (50Hz/60Hz) 230Vac (50Hz/60Hz)
USB-A Wyjście (x2)	5V DC, 2.4A, 12W Max, na gniazdo
USB-A Szybkiego ładowania(x1)	5V DC, 9V DC, 12V DC, 2.4A, 28W Max
USB-C Wyjście (x1)	5V DC, 9V DC, 12V DC, 15V DC, 20V DC, 5A, 100W Max
Wyjście zasilania samochodu (x1)	136W, 13.6V DC, 10A Max
DC5521 Wyjście(x2)	13.6V DC, 3A Max (na gniazdo)

Wejścia

Napięcie wejściowe ładowania AC	100-120Vac (50Hz/60Hz) Wersja międzynarodowa 220-240Vac (50Hz/60Hz)
Moc wejściowa ładowania AC (przykład 1)	X-STREAM Charge 660W Max
Wejście ładowania słonecznego	200W 10-25V DC 12A max
Ładowarka samochodowa (przykład 2)	12V/24V DC 10A max

Bateria

Rodzaj baterii	Litowo-jonowa
Temperatura wyładowania	-20 do 60°C +/-3°C
Temperatura ładowania	0 do 45°C +/-3°C
Okres naładowania w spoczynku	1 rok (po pełnym naładowaniu)
Żywotność	800 cykli (80+%)

* Uwaga: Powyższa waga, rozmiar, itp. mają pewne błędy pomiarowe. Proszę odnieść się do rzeczywistego pomiaru.

Jak naładować RIVER PRO

Przykład 1:

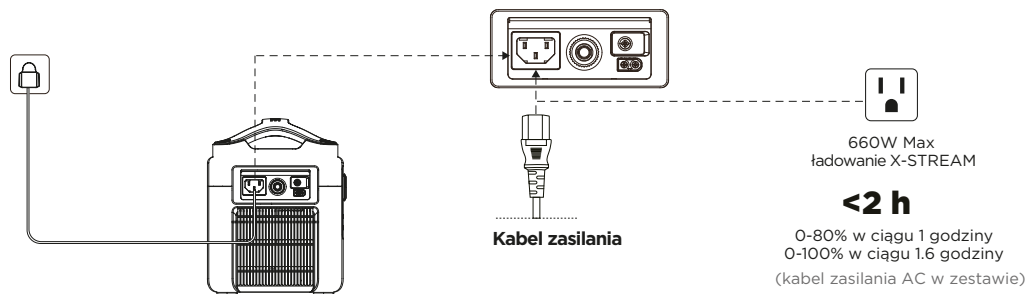

Przykład 2:

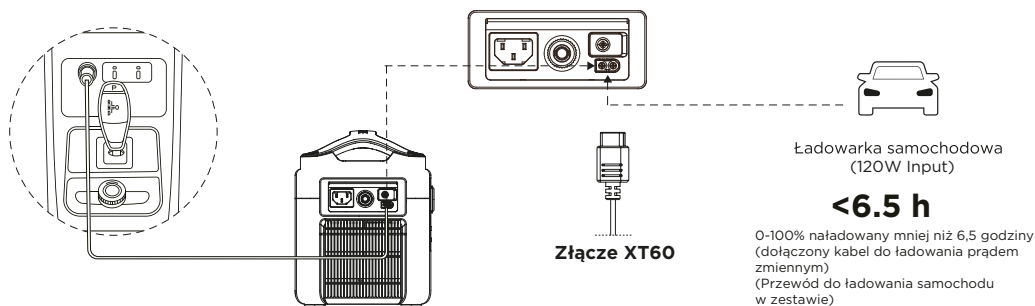

Jak mogę naładować mój RIVER PRO?

RIVER PRO posiada port ładowania AC oraz port ładowania XT60 znajdujący się z boku RIVER PRO. RIVER PRO może być ładowany poprzez zasilanie AC lub ładowarkę samochodową 12V. Poza tym, można również użyć paneli słonecznych panele słoneczne i podłączyć kabel ładowania słonecznego do portu ładowania XT60 RIVER 600 PRO w celu ładowania

Czy RIVER PRO może zasilać moje urządzenia podczas ładowania?

Tak, RIVER 600 PRO może emitować moc podczas ładowania.

FAQ

Jak czyścić RIVER PRO?

RIVER 600 PRO jest wszechstronnym narzędziem podczas wielu przygód, więc proste czyszczenie będzie prawdopodobnie wymagane od czasu do czasu. Do wycierania używaj suchych, nieściernych ściereczek. Jeśli musisz wyczyścić urządzenie bardziej dokładnie, zalecamy użycie detergentu używanego do czyszczenia telefonów komórkowych i ekranów komputerowych. Nie narażaj RIVER 600 PRO na działanie dużej ilości cieczy.

Jak należy przechowywać RIVER PRO?

Proszę przechowywać RIVER 600 PRO w suchym i chłodnym miejscu. NIE umieszczaj go w pobliżu wody. Jeśli musisz przechowywać RIVER PRO przez długi czas, proszę naładować baterię do około 85%, aby wydłużyć jej żywotność. Następnie wyłącz główny wyłącznik i przechowywać w temperaturze pokojowej.

Jak bezpiecznie używać RIVER 600 PRO?

Proszę używać RIVER 600 PRO w jego zakresie temperatur roboczych. Używanie RIVER PRO poza optymalnym może spowodować, że RIVER 600 PRO przekroczy swoje bezpieczne i efektywne limity pracy. DO NIE zanurzaj RIVER 600 PRO w wodzie. Uczynienie tego spowoduje utratę gwarancji. RIVER PRO nie jest wodoszczelny. Jeżeli RIVER 600 PRO zasila urządzenia elektryczne z elementami grzejnymi (600W) przez ponad pół godziny, normalnym zjawiskiem jest pojawić się zabezpieczenie przed nadmierną temperaturą. Proszę odczekać około 1 godziny przed użyciem lub ładowaniem.

Czy urządzenie może być aktualizowane?

Oprogramowanie może być aktualizowane za pomocą aplikacji EcoFlow. Zaleca się, by RIVER 600 PRO był podłączony do zasilania z 50% mocy i by urządzenie było włączone podczas aktualizacji. Aby uzyskać więcej szczegółów, zapoznaj się z instrukcjami.

Zawartość opakowania



EcoFlow RIVER PRO

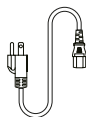

**Kabel zasilania
(wejście)**

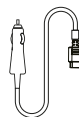

**Kabel zasilania
samochodowego
(wejście)**

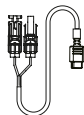

**Kabel do ładowania słonecznego
(Wejście MC4 do XT60)**

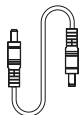

**Przewód
DC5521-DC5525**

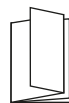

**Instrukcja obsługi
i Karta gwarancyjna**